

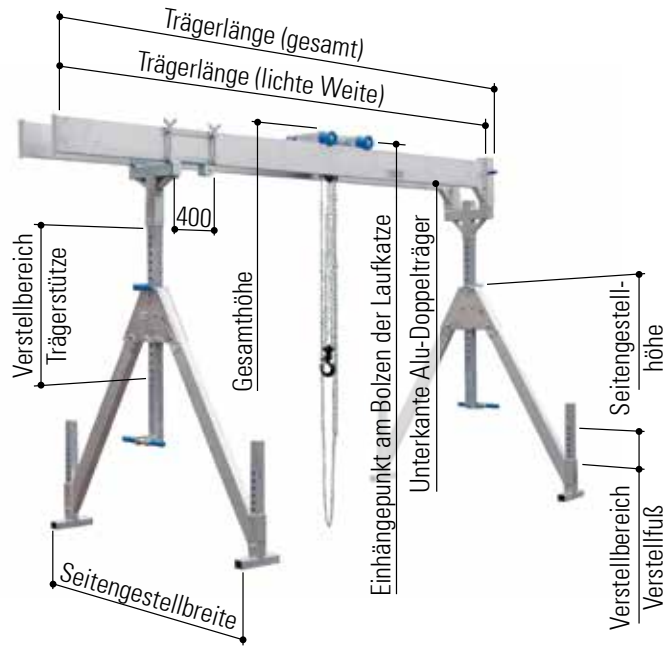

Alu-Portalkran, stationäre Ausführung, mit Doppelträger, Traglast 2.000 kg und 3.000 kg



Artikel-Nr.	Traglast	Trägerlänge		Einhängepunkt am Bolzen der Laufkatze		Gesamthöhe		Unterkante Alu-Doppelträger		Verstellbereich		Seitengestell		Gewicht
		lichte Weite	gesamt	min.	max.	min.	max.	min.	max.	Trägerstütze	Verstellfuß	Breite	Höhe	
	kg	mm	mm	mm	mm	mm	mm	mm	mm	mm	mm	mm	mm	kg
2.000 kg	Eine Beschreibung dieser Alu-Portalkrane finden Sie auf Seite 26.													
1532040	2.000	4.000	4.100	2.640	3.790	2.730	3.880	2.380	3.530	750	400	2.230	1.960	248
1532050	2.000	5.000	5.100	2.640	3.790	2.730	3.880	2.380	3.530	750	400	2.230	1.960	266
1532060	2.000	6.000	6.100	2.640	3.790	2.730	3.880	2.380	3.530	750	400	2.230	1.960	284
1532070	2.000	7.000	7.100	2.640	3.790	2.730	3.880	2.380	3.530	750	400	2.230	1.960	302
1532080	2.000	8.000	8.100	2.640	3.790	2.730	3.880	2.380	3.530	750	400	2.230	1.960	384
3.000 kg	Eine Beschreibung dieser Alu-Portalkrane finden Sie auf Seite 27.													
1533040	3.000	4.000	4.100	2.640	3.790	2.730	3.880	2.380	3.530	750	400	2.230	1.960	248
1533050	3.000	5.000	5.100	2.640	3.790	2.730	3.880	2.380	3.530	750	400	2.230	1.960	306
1533060	3.000	6.000	6.100	2.640	3.790	2.730	3.880	2.380	3.530	750	400	2.230	1.960	332



Alu-Portalkran, stationäre Ausführung, mit Doppelträger, Traglast 2.000 kg

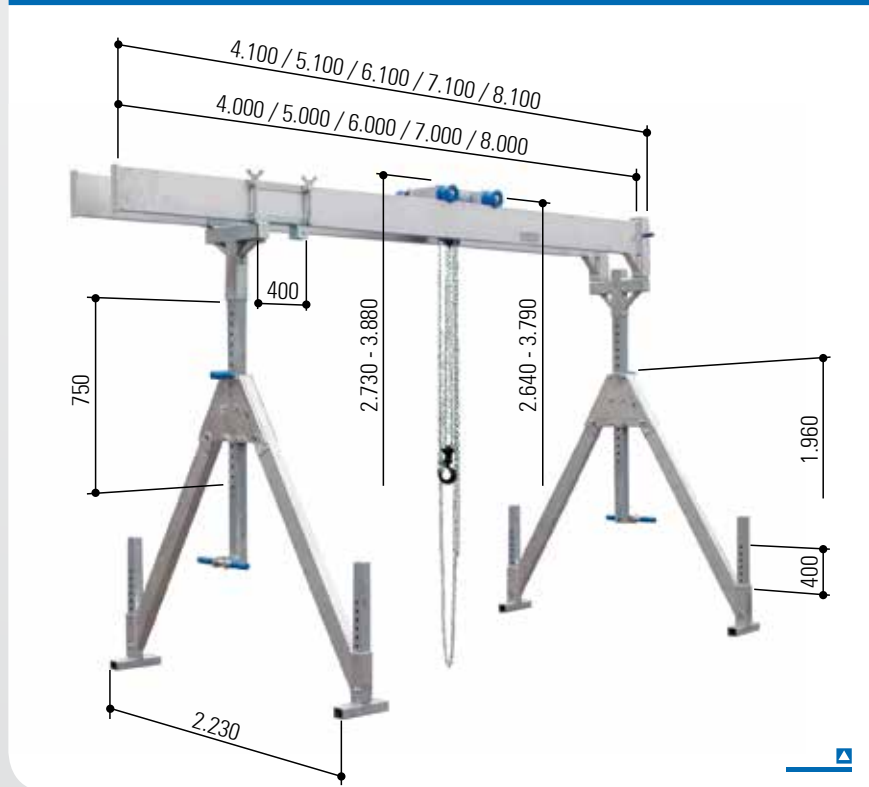

mit klappbaren Seitengestellen
inkl. obenliegender
feststellbarer Laufkatze
inkl. integriertem
Horizontalversteller
inkl. Aufsteckstutzen

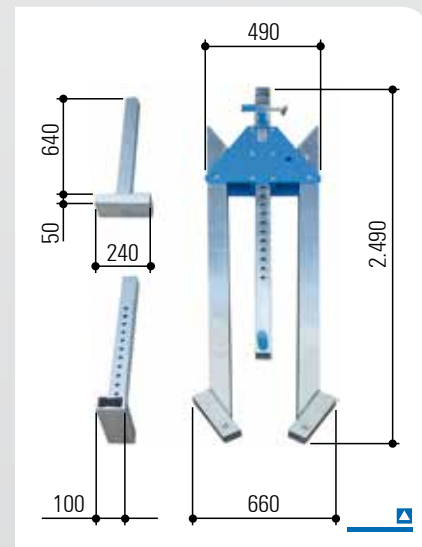

Zubehör

- ▣ Wandkonsole Seite 78
- ▣ Fahrgestell Seite 79
- ▣ Transportwagen Seite 80
- ▣ Flaschenzug Seite 81
- ▣ Elektrokettenzug Seite 82
- ▣ Verkabelung/
Stromzuführung Seite 83
- ▣ umlaufendes Band Seite 84
- ▣ Handwinde Seite 84
- ▣ Ausleger-Seitengestell Seite 85
- ▣ Verpackungs- und
Transportkiste Seite 86

Varianten

- ▣ teil- bzw. steckbarer
Alu-Doppelträger Seite 28

zusammengeklapptes Seitengestell



Technische Daten

Artikel-Nr.		1532040	1532050	1532060	1532070	1532080
Traglast	kg	2.000	2.000	2.000	2.000	2.000
Trägerlänge	mm	4.000	5.000	6.000	7.000	8.000
Trägerstütze	mm	81 x 81	81 x 81	81 x 81	81 x 81	81 x 81
Trägerprofil	mm	220 x 60	220 x 60	220 x 60	220 x 60	220 x 60*
Trägeraufnahme		eine Seite: Hülse 92 x 92 mm, 380 mm lang; andere Seite: Abschlussleiste				
lichte Weite Alu-Träger	mm	250	250	250	250	250
Gesamtgewicht	kg	248	266	284	302	384
Alu-Träger	kg	2 x 39	2 x 48	2 x 57	2 x 66	2 x 107
Seitengestell	kg	2 x 60	2 x 60	2 x 60	2 x 60	2 x 60
Laufkatze	kg	17	17	17	17	17
Horizontalversteller	kg	23	23	23	23	23
Aufsteckstutzen	kg	10	10	10	10	10

* mit zusätzlich verstärkten Wandungen (innen)

Eine Übersicht dieser Alu-Portalkrane finden Sie auf Seite 25.



Alu-Portalkran, stationäre Ausführung, mit Doppelträger, Traglast 3.000 kg

mit klappbaren Seitengestellen
inkl. obenliegender
feststellbarer Laufkatze
inkl. integriertem
Horizontalversteller
inkl. Aufsteckstutzen

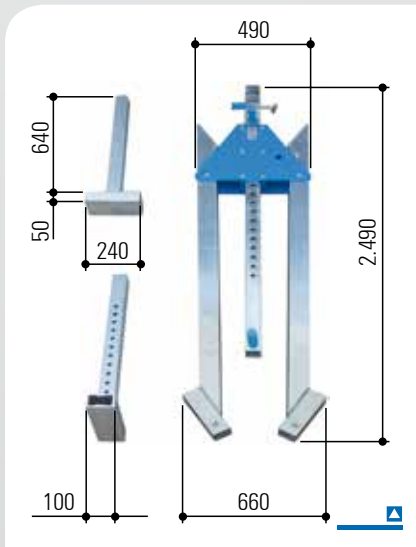

zusammengeklapptes Seitengestell

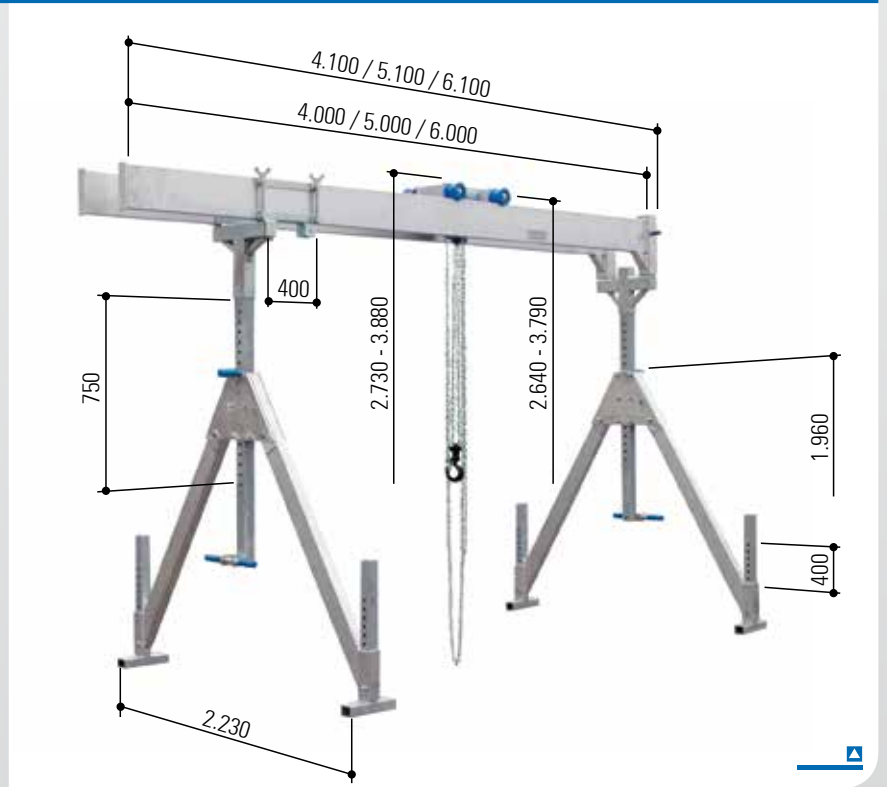

Varianten

- ▣ teil- bzw. steckbarer Alu-Doppelträger Seite 28

Zubehör

- ▣ Wandkonsole Seite 78
- ▣ Fahrgestell Seite 79
- ▣ Transportwagen Seite 80
- ▣ Flaschenzug Seite 81
- ▣ Elektrokettenzug Seite 82
- ▣ Verkabelung/
Stromzuführung Seite 83
- ▣ umlaufendes Band Seite 84
- ▣ Handwinde Seite 84
- ▣ Ausleger-Seitengestell Seite 85
- ▣ Verpackungs- und
Transportkiste Seite 86

Technische Daten

Artikel-Nr.		1533040	1533050	1533060
Traglast	kg	3.000	3.000	3.000
Trägerlänge	mm	4.000	5.000	6.000
Trägerstütze	mm	81 x 81	81 x 81	81 x 81
Trägerprofil	mm	220 x 60	220 x 60*	220 x 60*
Trägeraufnahme		eine Seite: Hülse 92 x 92 mm, 380 mm lang; andere Seite: Abschlussleiste		
lichte Weite Alu-Träger	mm	250	250	250
Gesamtgewicht	kg	248	306	332
Alu-Träger	kg	2 x 39	2 x 68	2 x 81
Seitengestell	kg	2 x 60	2 x 60	2 x 60
Laufkatze	kg	17	17	17
Horizontalversteller	kg	23	23	23
Aufsteckstutzen	kg	10	10	10

* mit zusätzlich verstärkten Wandungen (innen)

Eine Übersicht dieser Alu-Portalkrane finden Sie auf Seite 25.



teil- bzw. steckbarer Alu-Doppelträger



Abbildung: Alu-Portalkran, stationäre Ausführung, mit Einzelträger



Die Artikelnummer setzt sich wie folgt zusammen:

Neuer Alu-Portalkran: Artikel-Nummer des Standardkrans (siehe Seiten 24 bis 27) **-10**

Beispiele:

Alu-Portalkran, stationäre Ausführung, mit Doppelträger, Traglast 3.000 kg

- ▣ mit „Standard“ Alu-Träger, Trägerlänge 4.000 mm:
Artikel-Nr. 1533040
- ▣ mit „teil- bzw. steckbarem“ Alu-Träger, Trägerlänge 4.000 mm:
Artikel-Nr. 1533040-10

Der teil- bzw. steckbare Alu-Doppelträger!

Diese Neuheit ist eine konsequente Weiterentwicklung unseres umfangreichen Kransortimentes samt Zubehör. Durch den eigenen Anspruch der ständigen Optimierung gibt es bei uns ab sofort – den teil- bzw. steckbaren Alu-Doppelträger.

Innovation für unsere Kunden

Wir wollen durch Schnelligkeit, Innovationskraft und Optimismus auf Ihre Wünsche eingehen und Sie auch weiterhin mit qualitativ hochwertigen Artikeln begeistern.

Nachdem wir bereits alle Seitengestelle unserer Alu-Portalkrane als klappbare Variante für Sie anbieten, haben wir nun auch die längste und sperrigste Komponente zum Teilen für Sie im Lieferprogramm – den teil- bzw. steckbaren Alu-Doppelträger.

Die beiden geteilten Trägerstücke können auch wiederum als einzelner Alu-Doppelträger verwendet werden.

Sparen Sie noch mehr Platz

- ▣ Erwerben Sie einen kompletten Alu-Portalkran inklusive dem teil- bzw. steckbaren Alu-Doppelträger.
- ▣ Rüsten Sie Ihren bereits vorhandenen Alu-Portalkran auf.

Dieser teil- bzw. steckbare Alu-Doppelträger ist für die Alu-Portalkrane geeignet, welche auf den Seiten 24 bis 27 abgebildet sind.