

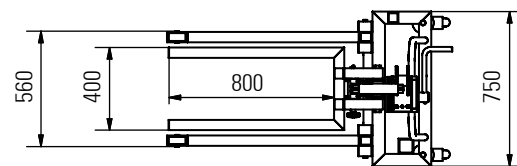

Aluminium multilift

Artikelnr. 6110250

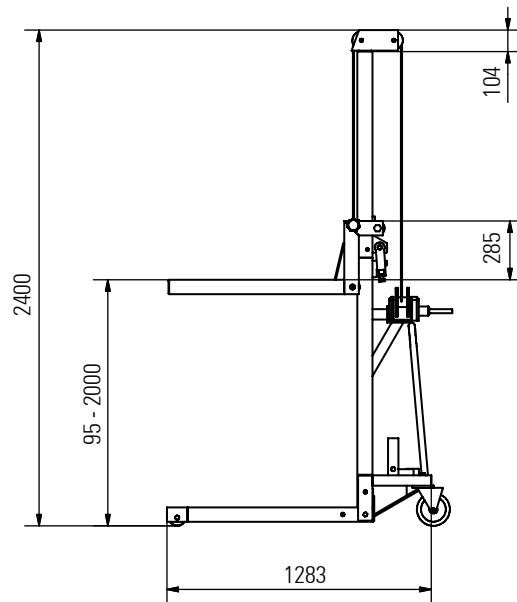

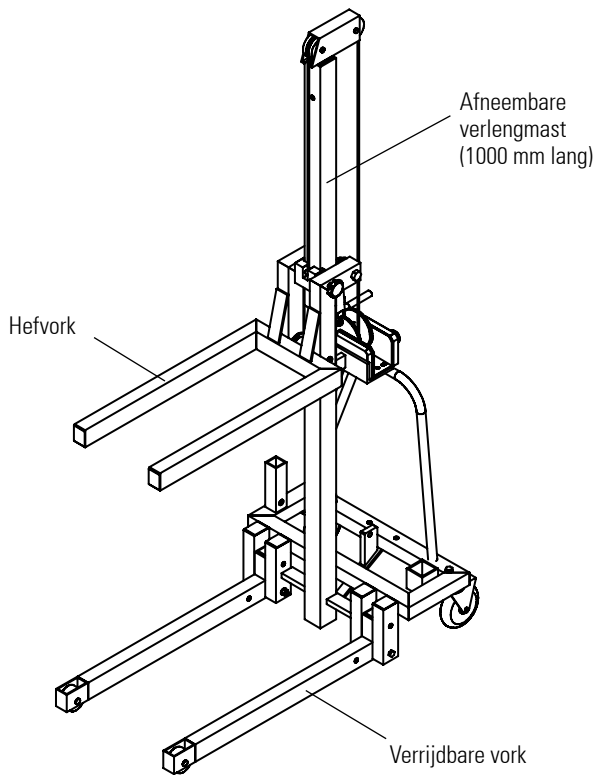
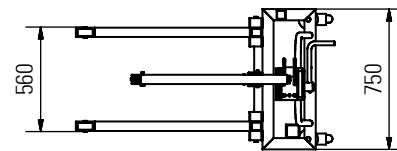
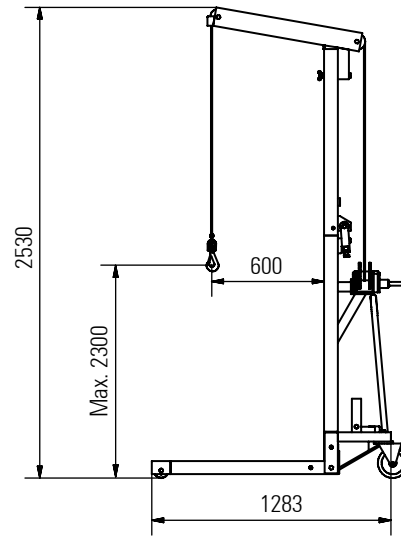
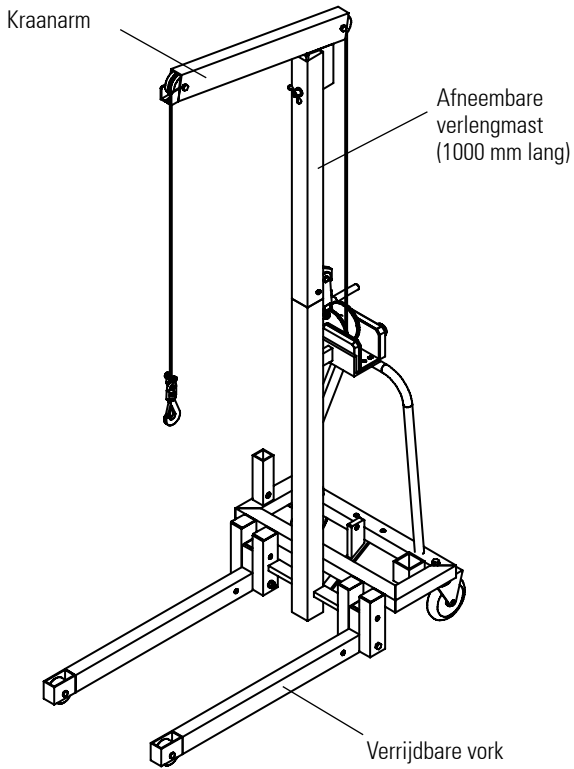

Artikelnr. 6110250

Aluminium multilift

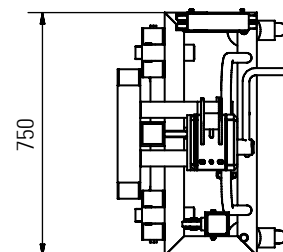
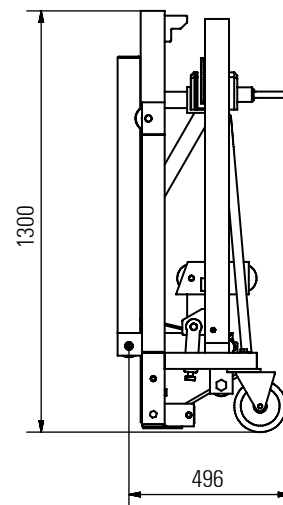
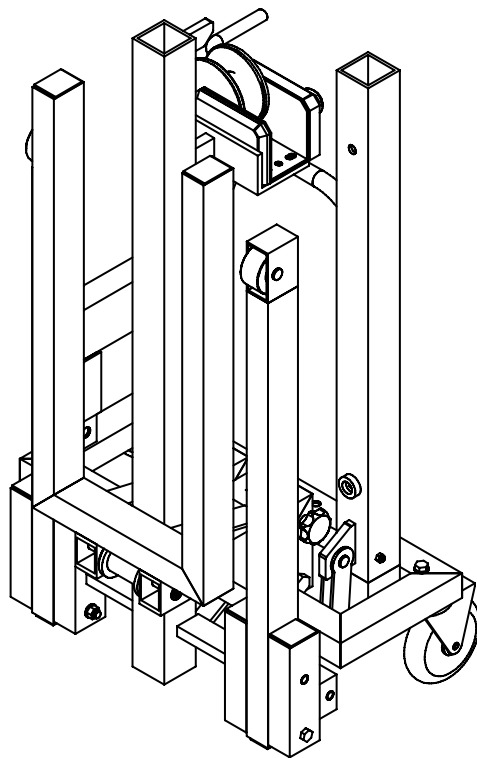

Technische gegevens

Draaglast 250 kg
 Eigengewicht 70 kg
 Breedte verrijdbare vork 560 mm
 Hoogte verrijdbare vork 95 mm
 (afstand vloer tot bovenkant verrijdbare vork)

Met kabellier
 incl. verdraai veilige draadkabel
 Diameter 5 mm
 Kabellengte 5100 mm
 Slag per omwenteling 50 mm
 één uiteinde spits, één uiteinde met kabelkous

Met 2 zwaarlastwielen
 Zwenkwiel met behuizing van staalplaat
 met wiel- en draaikransrem
 met elastische massief rubberen banden
 Diameter 160 mm
 Deze wielen zijn op het basisframe gemonteerd.

Met 2 geleidewielen resp. vorkwiel van hoogwaardige kunststof
 Diameter 80 mm
 Deze wielen zijn op de verrijdbare vork aangebracht.

Met afneembare verlengmast 1000 mm

Uitvoering met kraanarm:
 Reikwijdte 600 mm
 Haakafstand 2300 mm
 Met veiligheidskarabijnhaak van roestvrij staal (wervelhaak)
 360° draaibaar onder belasting

Uitvoering met hefvork:
 Hefhoogte 95 - 2000 mm
 Breedte hefvork 400 mm
 Lengte hefvork 800 mm

Beschrijving

- Leveringsomvang:
 incl. kraanarm
 incl. hefvorken
- De aluminium multilift werd met name ontwikkeld voor bedrijven, die een verplaatsbaar hijsapparaat nodig hebben.
- Lasten worden opgehesen met een kabellier.
- De mast is deelbaar.
- De aluminium multilift kan met enkele handgrepen volledig in elkaar worden geklapt en ruimtebesparend worden opgeborgen.
- De kraan kan gemakkelijk in een bestelwagen worden vervoerd.
- Hij kan zowel in een vlakke euro-pallet als in een gitterbox worden geschoven.