

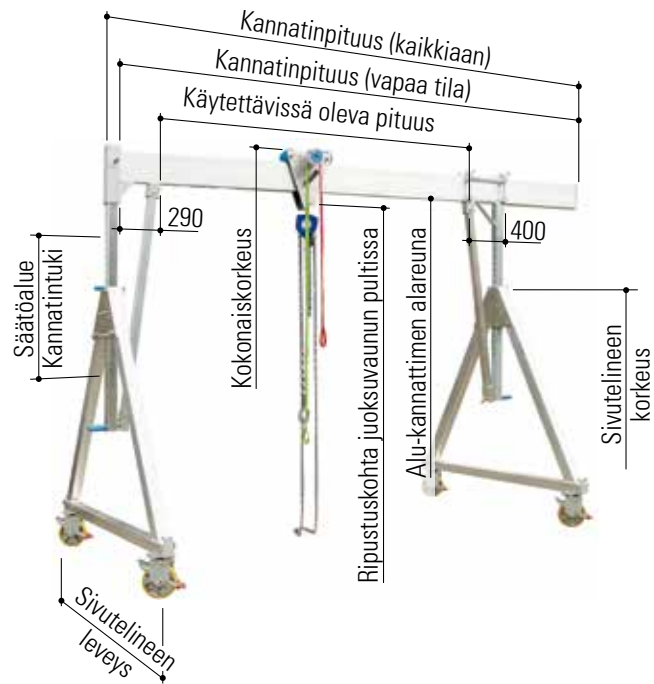

Alu-pukkinosturi, siirrettävissä kuormitettuna pyörien päällä, kantokyky 1 000 kg ja 1 500 kg



Tuotenro	Kantokyky	Kannatinpituus		Kohta juoksuvaunun pultti		Kokonaiskorkeus		Alareuna alu-kannatin		Säätöalue	Sivuteline		Paino
		vapaa tila	kaikki-aan	min.	maks.	min.	maks.	min.	maks.	kannatintuki	leveys	korkeus	
	kg	mm	mm	mm	mm	mm	mm	mm	mm	mm	mm	mm	kg
pieni	Näiden alu-pukkinosturien kuvauksen löydät sivulta 32.												
1471040	1 000	4 000	4 100	1 730	2 130	2 110	2 510	1 820	2 220	400	1 490	1 430	167
1471540	1 500	4 000	4 100	1 730	2 130	2 110	2 510	1 800	2 200	400	1 490	1 430	175
keskikoko	Näiden alu-pukkinosturien kuvauksen löydät sivulta 33.												
1481040	1 000	4 000	4 100	2 170	3 020	2 550	3 400	2 260	3 110	850	2 000	1 870	189
1481540	1 500	4 000	4 100	2 170	3 020	2 550	3 400	2 240	3 090	850	2 000	1 870	197
korkea	Näiden alu-pukkinosturien kuvauksen löydät sivulta 34.												
1491040	1 000	4 000	4 100	2 500	3 800	2 880	4 180	2 590	3 890	1 300	2 320	2 140	207
1491540	1 500	4 000	4 100	2 500	3 800	2 880	4 180	2 570	3 870	1 300	2 320	2 140	215



Alu-pukkinosturi, siirrettävissä kuormitettuna pyörien päällä, **pieni**

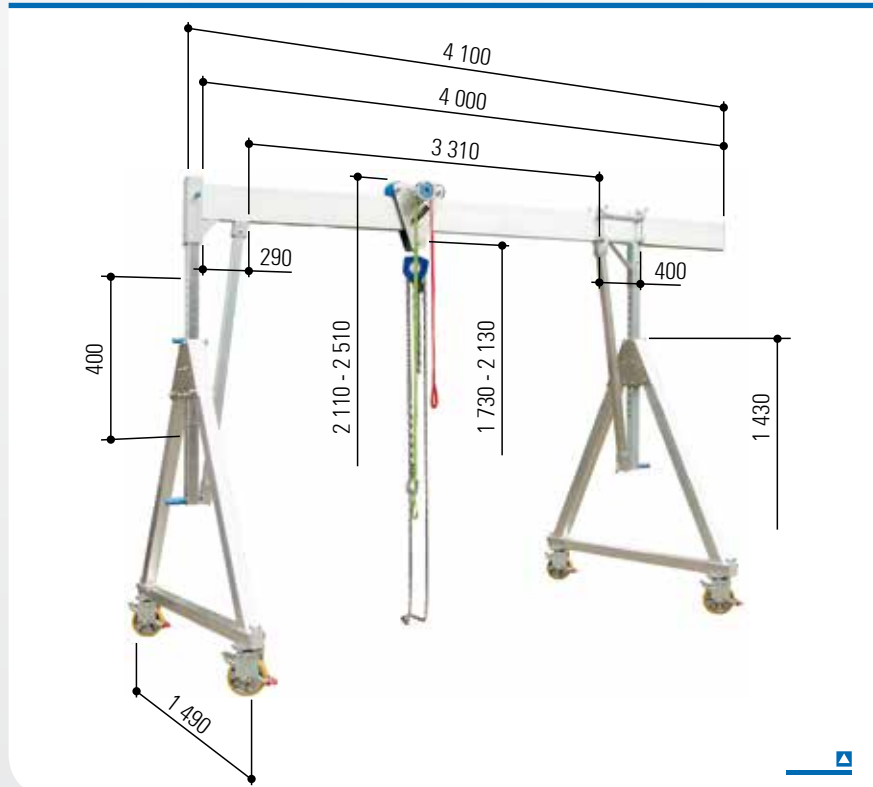

taitettavat sivutelineet
sis. kiinnitettävän juoksuvaunun
sis. integroidun
vaakatason säätimen

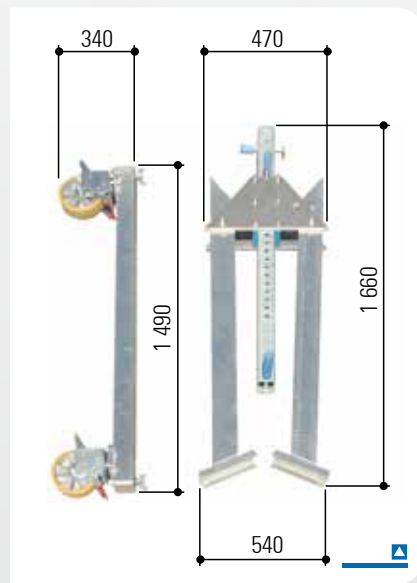

Lisätarvikkeet

- ▣ Seinäkonsoli sivu 78
- ▣ Kuljetusvaunu sivu 80
- ▣ Talja sivu 81
- ▣ Sähköketjuveto sivu 82
- ▣ Johdotus/ virtaliitäntä sivu 83
- ▣ Kiertävä hihna sivu 84
- ▣ Käsivinssi sivu 84
- ▣ Pakkaus- ja kuljetuslaatikko sivu 86

Versiot

- ▣ Pyörät varustettuna
suuntakiinnittimillä sivu 35
- ▣ Täyskumirenkaat sivu 35
- ▣ Jaettava ja yhdistettävä
alu-kannatin..... sivu 36

Tekniset tiedot

Tuoteno		1471040	1471540
Kantokyky	kg	1 000	1 500
Kannatinpituus	mm	4 000	4 000
Kannatintuki	mm	71 x 71	71 x 71
Kannatinprofiili	mm	200 x 50	220 x 60
Kannatinkiinnitys		toisella puolella: holkki 92 x 92 mm, 380 mm pitkä, liitäntä poikkisuunnalle; toisella puolella: päätelista	
Kokonaispaino	kg	167	175
Alu-kannatin	kg	31	39
Sivuteline	kg	2 x 59	2 x 59
Juoksuvaunu	kg	8	8
Vaakatason säädin	kg	10	10

Yleiskuvan näistä alu-pukkinostureista löydät sivulta 31.



Alu-pukkinosturi, siirrettävissä kuormitettuna pyörien päällä, keskikoko

taitettavat sivutelineet

sis. kiinnitettävän juoksuvaunun

sis. integroidun
vaakatason säätimen

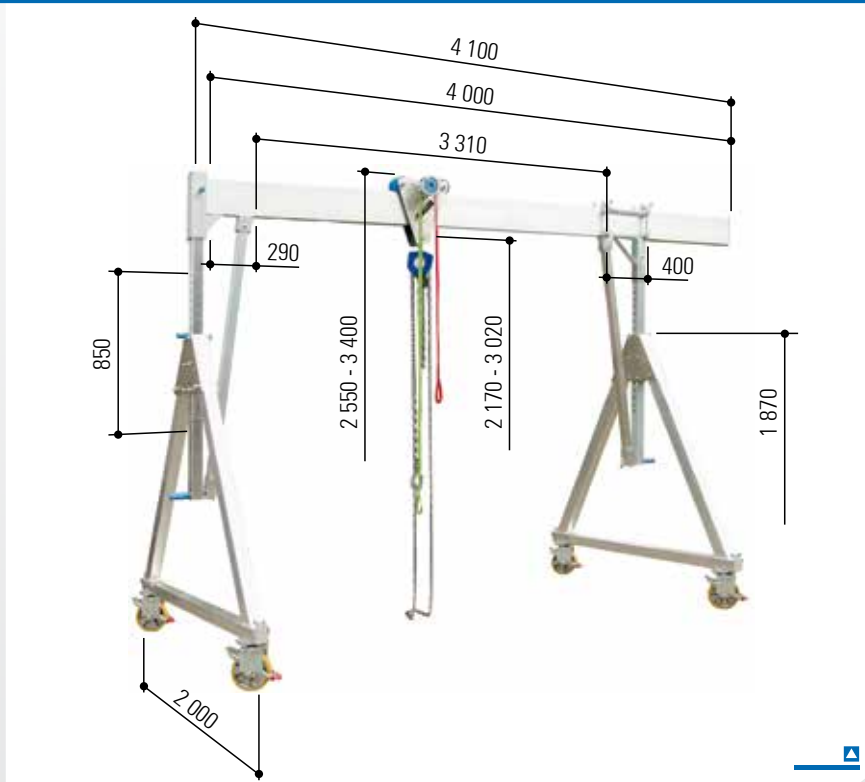
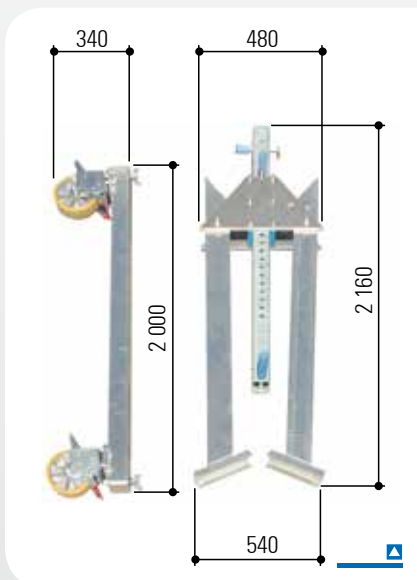

Versiot

- ▲ Pyörät varustettuna suuntakiinnittimillä sivu 35
- ▲ Täyskumirenkaat sivu 35
- ▲ Jaettava ja yhdistettävä alu-kannatin..... sivu 36

Lisätarvikkeet

- ▲ Seinäkonsoli sivu 78
- ▲ Kuljetusvaunu sivu 80
- ▲ Talja sivu 81
- ▲ Sähköketjuveto sivu 82
- ▲ Johdotus/ virtaliitäntä sivu 83
- ▲ Kiertävä hihna sivu 84
- ▲ Käsinssi sivu 84
- ▲ Pakkaus- ja kuljetuslaatikko sivu 86

Tekniset tiedot

Tuotenumero		1481040	1481540
Kantokyky	kg	1 000	1 500
Kannatinpituus	mm	4 000	4 000
Kannatintuki	mm	71 x 71	71 x 71
Kannatinprofiili	mm	200 x 50	220 x 60
Kannatinkiinnitys		toisella puolella: holkki 92 x 92 mm, 380 mm pitkä, liitäntä poikkituulle; toisella puolella: päätelista	
Kokonaispaino	kg	189	197
Alu-kannatin	kg	31	39
Sivuteline	kg	2 x 70	2 x 70
Juoksuvaunu	kg	8	8
Vaakatason säädin	kg	10	10

Yleiskuvan näistä alu-pukkinostureista löydät sivulta 31.



Alu-pukkinosturi, siirrettävissä kuormitettuna pyörien päällä, korkea

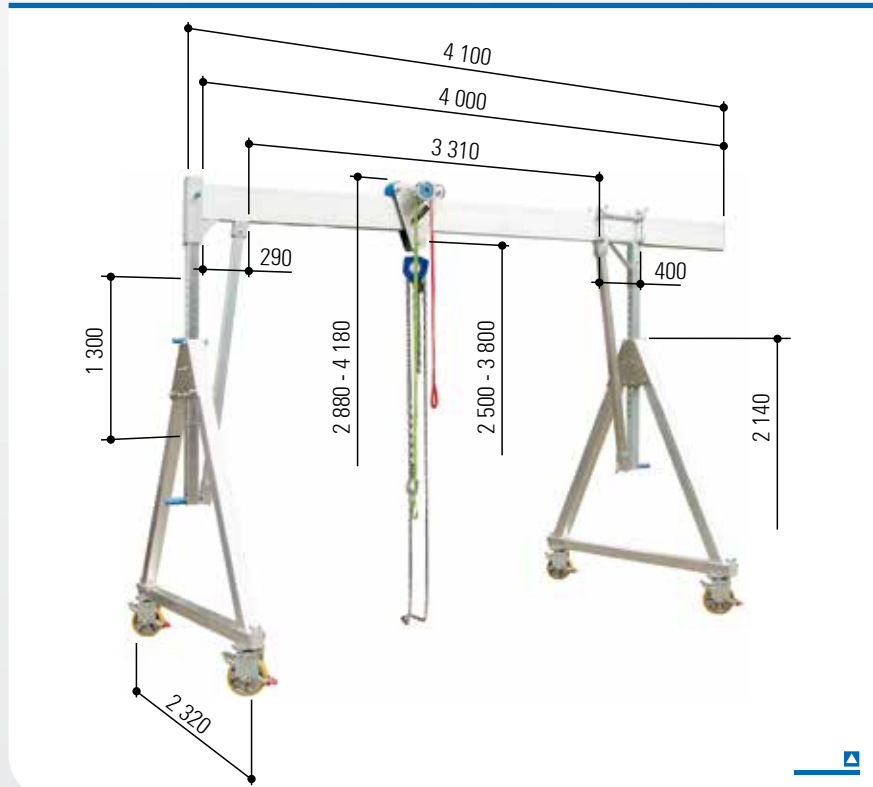

taitettavat sivutelineet
sis. kiinnitettävän juoksuvaunun
sis. integroidun
vaakatason säätimen

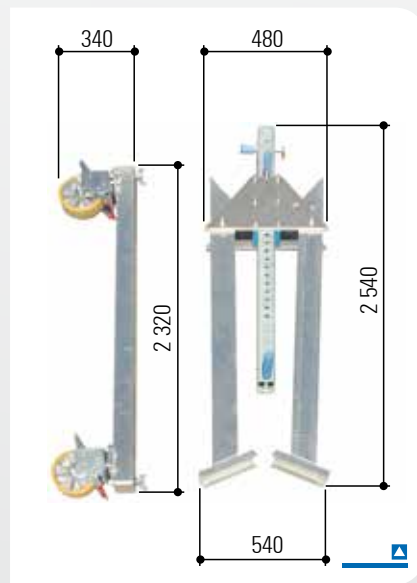

Lisätarvikkeet

- ▣ Seinäkonsoli sivu 78
- ▣ Kuljetusvaunu sivu 80
- ▣ Talja sivu 81
- ▣ Sähköketjuveto sivu 82
- ▣ Johdotus/ virtaliitäntä sivu 83
- ▣ Kiertävä hihna sivu 84
- ▣ Käsivinssi sivu 84
- ▣ Pakkaus- ja kuljetuslaatikko sivu 86

Versiot

- ▣ Pyörät varustettuna
suuntakiinnittimillä sivu 35
- ▣ Täyskumirenkaat sivu 35
- ▣ Jaettava ja yhdistettävä
alu-kannatin..... sivu 36

Tekniset tiedot

Tuoteno		1491040	1491540
Kantokyky	kg	1 000	1 500
Kannatinpituus	mm	4 000	4 000
Kannatintuki	mm	71 x 71	71 x 71
Kannatinprofiili	mm	200 x 50	220 x 60
Kannatinkiinnitys		toisella puolella: holkki 92 x 92 mm, 380 mm pitkä, liitäntä poikkituelle; toisella puolella: päätelista	
Kokonaispaino	kg	207	215
Alu-kannatin	kg	31	39
Sivuteline	kg	2 x 79	2 x 79
Juoksuvaunu	kg	8	8
Vaakatason säädin	kg	10	10

Yleiskuvan näistä alu-pukkinostureista löydät sivulta 31.



Alu-pukkinosturi, siirrettävissä kuormitettuna pyörien päällä, kantokyky 1 000 kg ja 1 500 kg

taitettavat sivutelineet

sis. kiinnitettävän juoksuvaunun

sis. integroidun

vaakatason säätimen

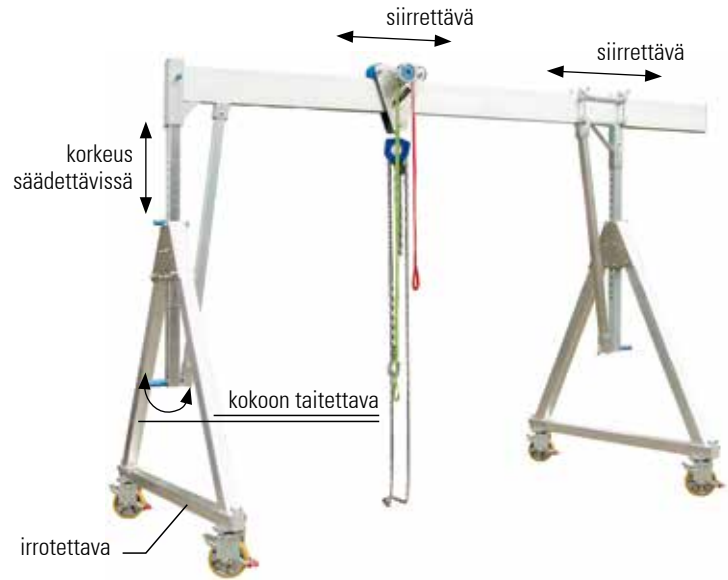

Tilauksesta alu-pukkinosturimme ovat saatavissa seuraavilla pyöräyhdistelmillä:

Suuntakiinnitin

4 teräspelti-ohjauspyörää

- raskaskuorma-polyuretaanikulkupinta
- integroitu pyörä- ja kääntökehä-jarru
- 4 x 90° suuntakiinnitin (katso symbolia)
- pyörän halkaisija 200 mm
- pyörän leveys 50 mm

Alu-pukkinosturia voidaan tässä pyöräyhdistelmässä siirtää tarkasti sekä pitkittäis- että myös poikittaissuuntaan. Suuntakiinnittimen avaamalla voidaan nosturia siirtää eri tavoin. Jarrun avulla alu-pukkinosturi voidaan lukita jokaiseen kohtaan.

Tuotenro vakionosturi-Ri
esim: tuotenumero 1481040-Ri

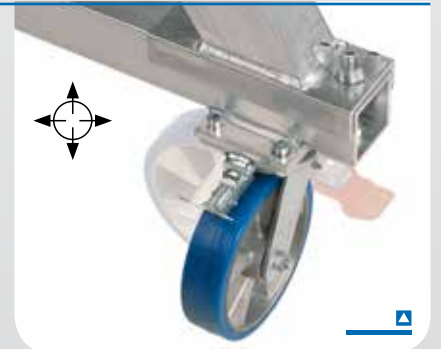

Täyskumirenkaat

4 teräspelti-ohjauspyörää

- raskaskuormapyörät, Super-Elastik-täyskumipyörät (uraprofiili)
- 3-komponenttirenkaat
 - rengasjalka
 - teräslankaytimet – pohjustettuna sitkeään kumiseokseen – varmistavat, että rengas istuu tiukasti vanteessa
 - välityyny
 - takaa iskun- ja värinänvaimennuksen, pitää huolen suotuisasta vierintä-vastuksesta

- vierintäpinta
- Paksu, kulutuksenkestävä vierintäpinta varmistaa pitkän käyttöiän.
- integroitu pyörä- ja kääntökehä-jarru
- pyörän halkaisija 250 mm
- pyörän leveys 85 mm

Nämä pyörät ovat saatavissa alu-pukkinostureihin, joiden kantokyky on 1 000 kg.

Tuotenro vakionosturi-PU
esim: tuotenumero 1481040-PU





Jaettava ja yhdistettävä alu-kannatin



Kuva: Alu-pukkinosturi, kiinteä malli, yksittäiskannattimella



Tuotenumerot koostuvat seuraavasti:

Uusi alu-pukkinosturi: vakionosturin tuotenumero (katso sivuja 30 - 34) -10

Esimerkkejä:

Alu-pukkinosturi, siirrettävissä kuormitettuna, keskikoko, kantokyky 1 000 kg

- ▣ Varustettuna "vakio" alu-kannattimella, kannatinpituus 4 000 mm: tuotenumero 1481040
- ▣ Varustettuna "jaettavalla ja yhdistettävällä" alu-kannattimella, kannatinpituus 4 000 mm: tuotenumero 1481040-10

Jaettava ja yhdistettävä alu-kannatin!

Tämä uutuus on laajan piennosturivalikoimamme ja niiden lisätarvikkeiden johdonmukainen jatkokehittäely. Tuotteiden jatkuvan optimoinnin ansiosta saatavissa on tästä hetkestä lähtien myös jaettava ja yhdistettävä alu-kannatin.

Innovaatio asiakkaidemme parhaaksi

Haluamme innovaatiokyvyllä ja optimismilla paneutua nopeasti toiveisiisi ja tuoda markkinoille jatkuvasti uusia korkealaatuisia tuotteita.

Kun tähän asti alu-pukkinosturimme kaikki sivutelineet ovat olleet saatavissa kokoon taitettavana versiona, ovat nyt myös pisimmät ja vahvimmat osat tuotevalikoimasamme jaettavissa – eli jaettavat ja yhdistettävät alu-kannattimet.

Toista jaetuista kannatinkappaleista voidaan käyttää jälleen erillisenä alu-kannattimena.

Säästä vielä enemmän tilaa

- ▣ Hanki täydellinen alu-pukkinosturi johon kuuluu jaettava ja yhdistettävä alu-kannatin.
- ▣ Varusta jo käytössäsi olevaa alu-pukkinosturia edelleen.

Tämä yhdistettävä alu-kannatin sopii alu-pukkinostureihin, jotka on kuvattu sivuilla 30 - 34.