

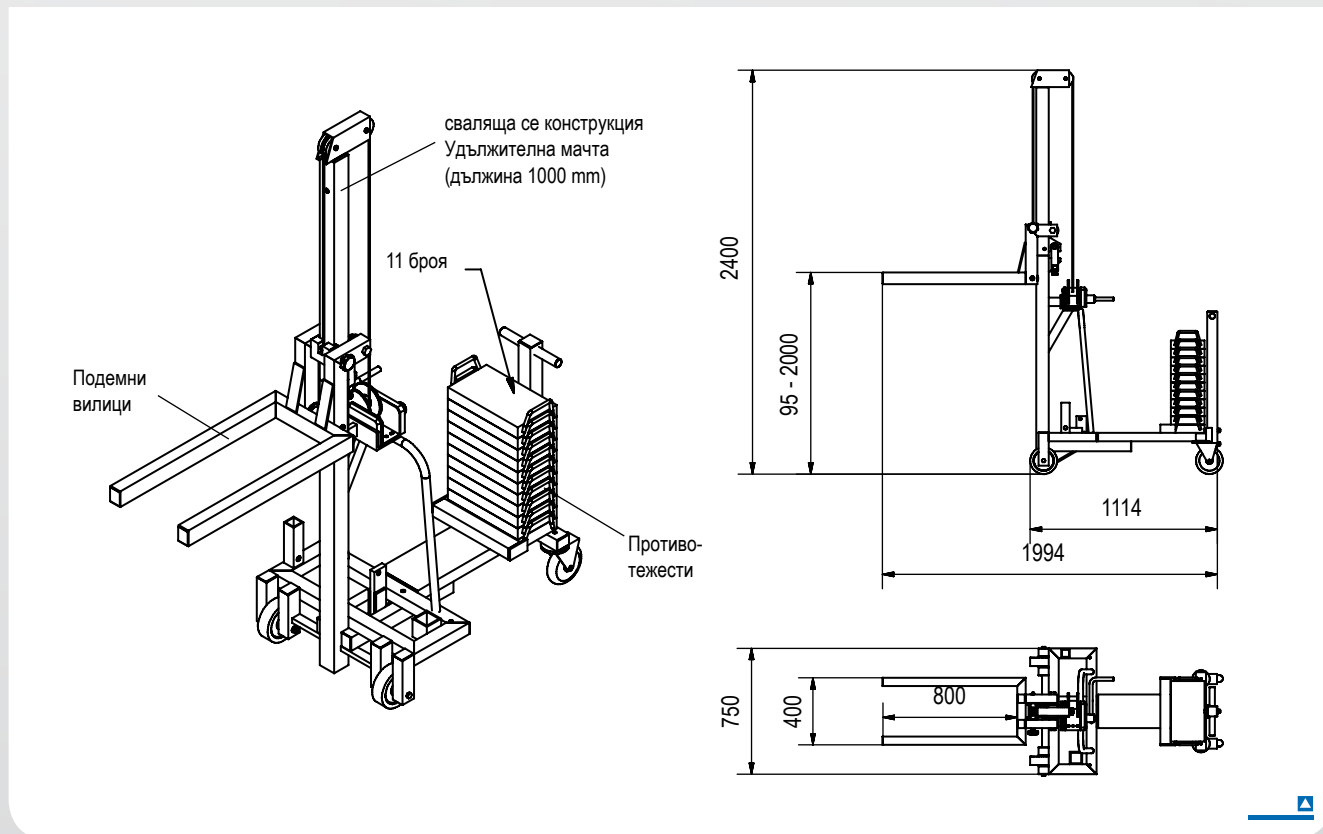

Алуминиев мултилифт с противотежест

Арт. № 6120250

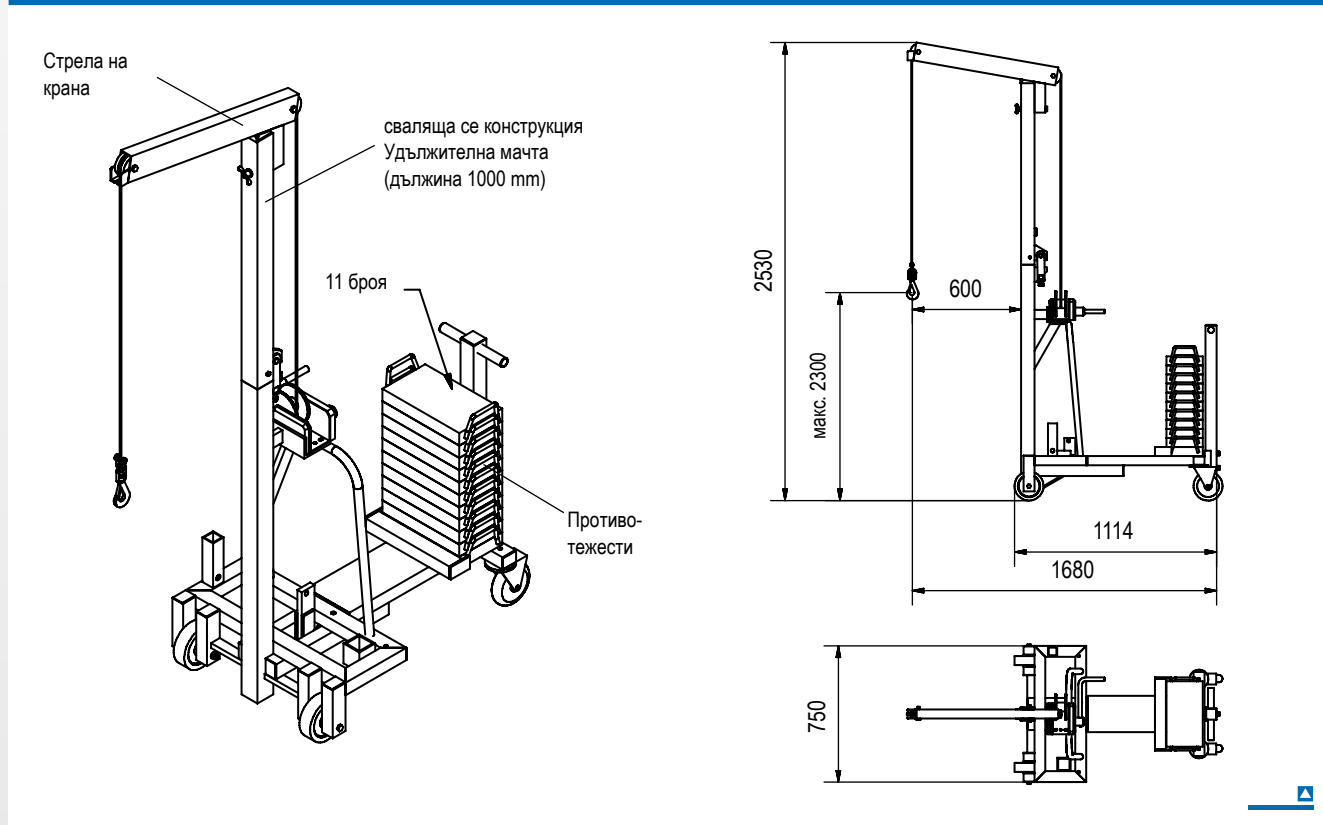



Арт. № 6120250

Алуминиев мултилифт с противотежест

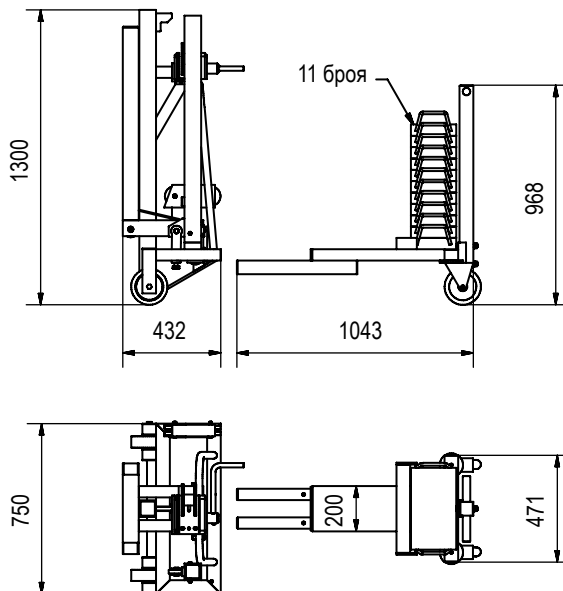
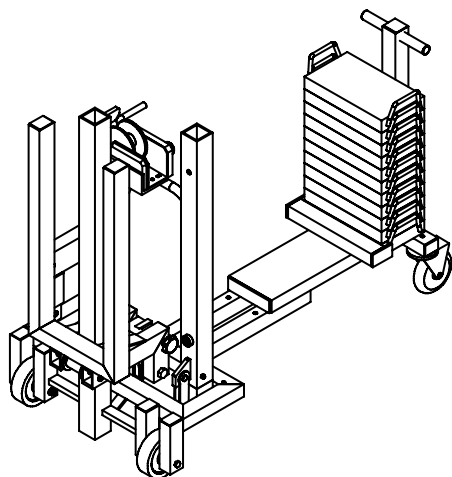

Технически данни

Товароподемност 250 кг
Нето тегло 400 кг

С лебедка
Вкл. стоманено въже срещу преобръщане
Диаметър 5 мм
Дължина на въжето 5100 мм
Дължина на хода за един оборот 50 мм
Един остър край, другия край с коуш

С 2 колела за тежки товари с еластични каучукови гуми
Диаметър 160 мм
Тези колела се монтират на носещата рама.

С 2 колела за тежки товари
Стоманено завиващо колело с вградена спирачка за колесния механизъм с еластични каучукови гуми
Диаметър 160 мм
Тези колела се монтира на помощната част.

Със сваляща се удължителна мачта за височина 1000 мм

Изпълнение със стрела:
Обсег на стрелата 600 мм
Път на куката 2300 мм
С кука с карабина от благородна стомана (въртяща се кука) завъртане на 360° с товар

Изпълнение с подежни вилници:
Височина на повдигане 95 - 2000 мм
Широчина на подежните вилници 400 мм
Дължина на подежните вилници 800 мм

Описание

- Обем на доставката: вкл. рамо на стрелата на крана вкл. подежни вилници
- Алуминиевият мултилифт е разработен за предприятия с необходимост от мобилно товароподемно устройство.
- Подемника е оборудван с лебедка с въже.
- Мачтата може да бъде разглобена.
- Противотежестите са оборудвани с предпазители, за да не бъдат свалени неволно.
- Алуминиевият мултилифт може да бъде събран с няколко манипулации и да се съхранява в компактно състояние.
- Има възможност, помощната част (вкл. 11 бр. противотежести) да бъдат свалени чрез четирите винтови съединения от алуминиевия мултилифт.